

# favius

## ARCH CHAIR

Sessel Armchair  
by Martin Hirth 2017



Der ARCH CHAIR ist Martin Hirths filigrane Interpretation eines Ledersessels. Sein puristisches Gestell sowie die gespannte Lederfläche bilden sein archetypisches Erscheinungsbild. Die Metallbögen sind so ausgelegt, dass sie durch ihren leicht federnden Effekt einen hohen Komfort bieten. Pflanzlich gegerbtes Rindleder aus einem Stück bildet die fließend ineinander übergehende Sitz- und Rückenfläche. Dessen spezielle Aufhängung ermöglicht verschiedene Sitzpositionen und eine individuelle Anpassung an den Körper. An den Armlehnen und der Rückenlehne ist das etwa 3mm starke Kernleder umgeschlagen und im Farbton des Leders vernäht. Jede naturbelassene Lederfläche hat ihren eigenen Charakter, wird im Fass durchgefärbt und an seinen Kanten offen verarbeitet. Die feinen Bögen und der Tellerfuß aus matt-pulverbeschichtetem Stahl sind zueinander drehbar. ARCH CHAIR ist vielseitig, er lädt zum Verweilen, Lesen oder Träumen ein und avanciert so schnell zum Lieblingssort.

ARCH CHAIR is Martin Hirth's delicate idea of a leather armchair. Its archetypal appearance is formed by the puristic lines of its structure and its taut leather surface. Due to the shape of the metal frame the chair's flexing effect offers high comfort. The seat and back of the chair are made from one continuous piece of vegetable tanned cowhide. The seat's special suspension offers different seating positions and adapts to the individual body. The 3 mm thick core leather is folded back at the arm- and backrest and sewn together in the colour of the leather. Each piece of natural leather has its distinct character and is soak dyed with its edges left raw. The slender bows and the round base are made from matt powder-coated steel and can rotated in relation to each other. ARCH CHAIR is versatile, invites to linger over a book or to dream and will soon become your favourite place.



# ARCH CHAIR

Sessel Armchair  
by Martin Hirth 2017

## Materialien Materials

### Bezug Cover



Kernleder:  
Cognac  
Bend leather:  
Cognac



Kernleder:  
Schwarz  
Bend leather:  
Black

### Gestell Frame



Pulverbeschichteter Stahl:  
Tiefschwarz, matt mit Feinstruktur (RAL 9005)  
Powder-coated steel:  
Jet black, matt with fine texture (RAL 9005)

## Abmessungen Dimensions

Breite Width	730 mm
Tiefe Depth	810 mm
Höhe Height	790 mm
Sitzhöhe Seat height	330 mm
Gewicht Weight	28,00 kg

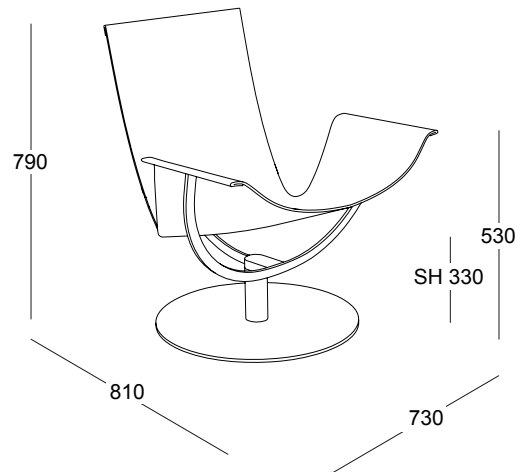

## Echtheitszertifikat Certificate of authenticity

Dieses Produkt ist mit einer Seriennummer versehen und wird mit einem Echtheitszertifikat geliefert, welches die Authentizität bestätigt und zugleich für höchste Qualität bürgt.

This product have a serial number and is shipped with a certificate of authenticity, which confirms the origin and guarantees highest quality at the same time.

## Designer Martin Hirth

### Designer Martin Hirth

---

Der in Horb im Schwarzwald geborene Martin Hirth studierte Produktdesign an der Hochschule für Gestaltung in Offenbach am Main. Schon während seines Studiums machte er sich als Designer selbstständig und arbeitete parallel von 2011 bis 2014 als Assistent von Sebastian Herkner. Seit der Eröffnung seines eigenen Designstudios im Jahr 2013 kreiert Martin Hirth Produkte für internationale Marken. Auf Ausstellungen in Mailand, Paris und Köln präsentiert, zeichnen sich seine vielfach prämierten Entwürfe durch formale Leichtigkeit und konzeptionelle Strenge aus. Sie sind charmant und nicht zuletzt nachhaltig – in visueller wie materieller Weise.

Martin Hirth was born in Horb in the Black Forest and studied product design at Academy of Art and Design in Offenbach/Main. As an undergraduate student he started his own business and worked at the same time, from 2011 to 2014, as an assistant for Sebastian Herkner. Since he opened his own design studio in 2013, Martin Hirth has been creating products for international brands. They have been on display at exhibitions in Milan, Paris, and Cologne and received many awards. What makes them stand out is their formal ease and their stern concept. They are charming and, last but not least, sustainable – both visually and materially.







