

favius

PILLAR ARMCHAIR

Armlehnstuhl Armchair
by Martin Hirth 2018



Der Stuhl PILLAR des Designers Martin Hirth steht für formale Leichtigkeit, eine klare Designsprache und höchsten Sitzkomfort. Die feine Linienführung des Stuhlgestells schafft mit seinen harmonischen Radien ein haptisches Erlebnis und gibt den Blick auf hochwertige Verarbeitungsdetails frei. Das Gestell aus massiver Eiche ist mit und ohne Armlehnen wählbar und entweder in geölter oder schwarz gebeizter Oberfläche erhältlich. PILLAR erhält sein unverkennbares Erscheinungsbild durch die einzigartige Rückenlehne. Wie ein weiches Kissen schmiegt sich diese an den Körper und besticht mit einer aufwendig genähten Raffung und einem prägnanten Faltenwurf. Sitzfläche und Rückenlehne sind jeweils mit hochwertigen Stoffen oder Leder bezogen und überzeugen mit besonders bequemem Sitzkomfort für viele unvergessliche Stunden.

PILLAR chair by designer Martin Hirth embodies formal effortlessness, concise design and the highest level of sitting comfort. With its harmonious radii, the chair frame's delicate lines provide a haptic experience and reveal its detailed workmanship. The solid oak frame is available with and without armrests as well as an oiled or black-stained surface. Thanks to the unique back rest, PILLAR receives its distinctive appearance. It hugs the body like a soft pillow and captivates with intricately sewn ruffles and concise drapery. The seat and back rest are upholstered with high-quality fabrics or leather and provide a particularly comfortable seating experience for many unforgettable hours.



PILLAR ARMCHAIR

Armlehnstuhl Armchair
by Martin Hirth 2018

Materialien Materials

Bezug Cover



Stoffgruppe A:
Tonus 4, 210
Fabric group A:
Tonus 4, 210



Stoffgruppe A:
Tonus 4, 664
Fabric group A:
Tonus 4, 664



Stoffgruppe B:
Harald 3, 443
Fabric group B:
Harald 3, 443



Stoffgruppe B:
Harald 3, 952
Fabric group B:
Harald 3, 952

In allen Farben der Stoffe Kvadrat Tonus 4 und Harald 3 erhältlich.
Available in all colours of the fabric Kvadrat Tonus 4 and Harald 3.



Ledergruppe A:
Cognac
Leather group A:
Cognac



Ledergruppe A:
Dunkelbraun
Leather group A:
Dark brown



Ledergruppe A:
Steingrau
Leather group A:
Stone grey



Ledergruppe A:
Anthrazitgrau
Leather group A:
Anthracite grey



Ledergruppe A:
Schwarz
Leather group A:
Black

Gestell Frame

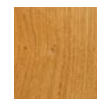

Massivholz:
Europäische Eiche, geölt
Solid wood:
European oak, oiled



Massivholz:
Europäische Eiche, schwarz gebeizt
Solid wood:
European oak, black-stained

Abmessungen Dimensions

Breite Width	570 mm
Tiefe Depth	580 mm
Höhe Height	840 mm
Sitzhöhe Seat height	480 mm
Gewicht Weight	7,90 kg

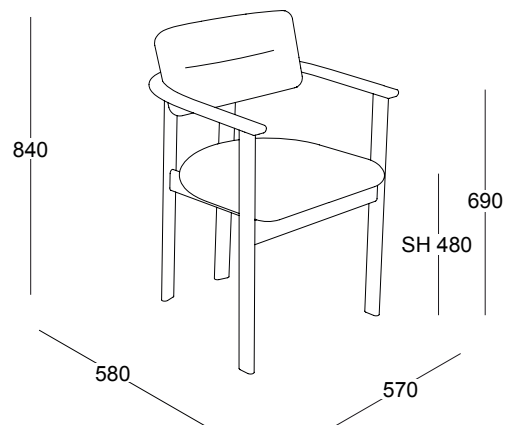

Designer Martin Hirth

Designer Martin Hirth

Der in Horb im Schwarzwald geborene Martin Hirth studierte Produktdesign an der Hochschule für Gestaltung in Offenbach am Main. Schon während seines Studiums machte er sich als Designer selbstständig und arbeitete parallel von 2011 bis 2014 als Assistent von Sebastian Herkner. Seit der Eröffnung seines eigenen Designstudios im Jahr 2013 kreiert Martin Hirth Produkte für internationale Marken. Auf Ausstellungen in Mailand, Paris und Köln präsentiert, zeichnen sich seine vielfach prämierten Entwürfe durch formale Leichtigkeit und konzeptionelle Strenge aus. Sie sind charmant und nicht zuletzt nachhaltig – in visueller wie materieller Weise.

Martin Hirth was born in Horb in the Black Forest and studied product design at Academy of Art and Design in Offenbach/Main. As an undergraduate student he started his own business and worked at the same time, from 2011 to 2014, as an assistant for Sebastian Herkner. Since he opened his own design studio in 2013, Martin Hirth has been creating products for international brands. They have been on display at exhibitions in Milan, Paris, and Cologne and received many awards. What makes them stand out is their formal ease and their stern concept. They are charming and, last but not least, sustainable – both visually and materially.





